

光屋「発見伝」 HLM35R

光源

携帯型

据置型

据置型
L

自動車ヘッドライトの明るさをハンディに凝縮！



外観検査に欠かせない光源
ホコリ・キズ・バリなどの外観
検査の検出力が大幅に向上す
る照明です

高い機動性
電源の取れない場所でも手軽
に使えます

広い用途
工程設備のホコリ管理、大き
い物の移動検査、倉庫の在庫
品検査など広い用途に活かせ
ます

用途

塗装前後の埃・キズ検査

フラットライトガイドやストレートライトガイドを接続して、自動車や家電製品の塗装不良の原因になる埃を塗装前に発見します。また、塗装時の埃混入による不良を見逃しません。

鏡面金型のキズ検査

ストレートライトガイドを接続して、鏡面金型の表面のキズを見やすく照明します。

電子製品の工程内埃管理

フラットライトガイドやストレートライトガイドを接続して、不良の原因となる工程内の通常では見えない埃を見やすく照明します。

その他の特徴

高信頼性

自動車のヘッドランプに使用されているパラストとバルブをそのまま使用しています。

高照度・長寿命

35Wメタルハライドランプの採用で100Wハロゲンランプの約3倍（当社比）の明るさでバルブ寿命は3000時間（TC）と長寿命。

小型・軽量

専用の小型バッテリーを使用することで、コンパクトな設計が可能となりました。また、通常のバッテリータイプのメタルハライドランプを使用した光源と比較し、遥かに軽量になりました。

特徴

充電回路内蔵

充電回路を内蔵している為、光源背面のDCジャックに付属のACアダプタを差し込むだけで充電可能です。

バッテリー残量インジケータ付

バッテリー残量が光源の側面にあるLEDインジケータで容易に確認することが出来ます。

連続使用時間約80分

大容量リチウムイオンバッテリーの使用により、連続点灯時間約80分を実現しました。

別売りライトガイドとの組合せ



『発見伝Ⅰ』
+
フラットライトガイド



『発見伝Ⅱ』
+
ストレートライトガイド

光屋「発見伝」 HLM35R

仕様

品名	光屋「発見伝」
型式	HLM35R
電源	DC12Vリチウムイオンバッテリー
連続点灯時間	約80分(6000mA満充電時)
充電時間	約4時間
ランプ種類	HID(メタルハライドランプ)
ランプ消費電力	35W
ランプ色温度	4100K
ランプ寿命	3000時間(TC)
冷却方法	ファン式強制冷却
寸法	W:66.5 H:214.5 D:200
重量	2550g
付属品	内蔵バッテリー(1個)
	ショルダーストラップ(1個)
	POFプロテクタ(1個)
	ACアダプタ(1個)

改良の為予告無く仕様を変更する場合があります。

寸法図

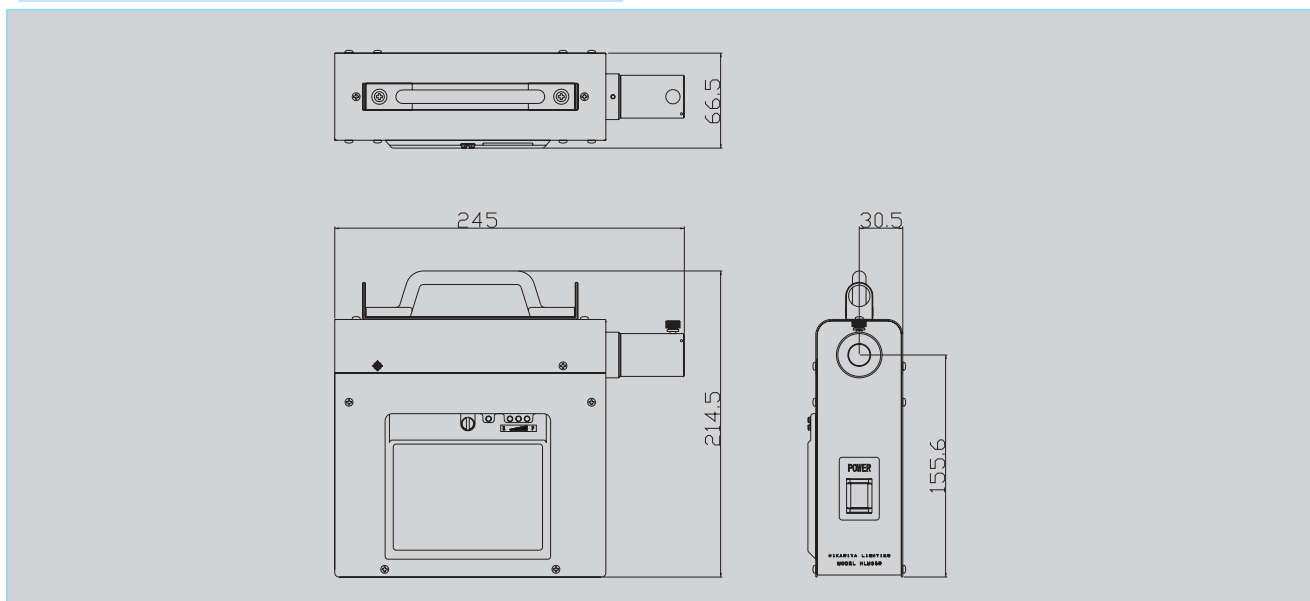

製造元

販売元

株式会社 **光屋** 人へ、社会へ光テクノロジー ライティング

愛知県刈谷市泉田町高畑一色1-1

TEL 0566-25-2050

FAX 0566-25-2764

E-Mail info@hil.co.jp

<http://www.hil.co.jp>